



## Box per fontane a pavimento

# BOX 500

AISI304 COMPOSITO	AISI316 COMPOSITO	Ø 500 mm	MONTAGGIO SEMPLICE	∞ INFINITE LIFETIME	FARI SOTTO PIASTRA	PEDONABILE	MADE IN ITALY
----------------------	----------------------	-------------	-----------------------	---------------------------	--------------------------	------------	---------------



- In acciaio inox AISI304 (su richiesta AISI316) e materiale composito
- Diametro piastra superiore 500 mm
- Connessioni idriche ed elettriche dal basso e dal lato
- Da 1 a 4 fari sotto piastra con protezione anti vandalo, orientabili
- Disponibile nella versione dinamica
- Piastra superiore pedonabile (su richiesta carrabile)

Box per fontane a pavimento, con corpo in materiale composito e piastra in acciaio inox AISI304 (su richiesta AISI 316), da incassare a pavimento.

Disponibile in 3 versioni: una versione classica con ugello e fari e due versioni dinamiche con dispositivo a commutazione per effetti d'acqua dinamici ON-OFF (vedi Valvola Pneumatica V-FAST100 e Water Switch HD100).

Dimensioni: altezza 507 mm – diametro max 500 mm – piastra superiore spessore 5 mm pedonabile.

Connessioni elettriche e idrauliche disponibili:

- uno o più ingressi elettrici laterali da 1" F per i fari subacquei e per il dispositivo a commutazione nelle versioni dinamiche;
- un ingresso laterale da 1" F per la condotta dell'aria nella versione con Valvola Pneumatica V-Fast 100;
- ingresso idrico sul fondo da 1 1/4" M – 1 1/2" M – 2" M per l'ugello;
- scarico laterale da 2 1/2" F.

Idoneo per gli ugelli: Cometa Plus e Spumeggiante come da tabella.

Fornito con 1 fino a 4 fari LED subacquei per fontane serie Mizar montati sotto piastra, coi seguenti vantaggi:

- protezione dei fari da possibili atti vandalici;
- possibilità di orientare i fari verso il getto d'acqua;
- assenza di deposito di acqua e residuo calcareo sui vetri dei fari.

Su richiesta, può essere con piastra carrabile in AISI316, fari a filo piastra, dispositivo con funzione "water stop" e cornice in acciaio inox adattabile alla pavimentazione utilizzata.

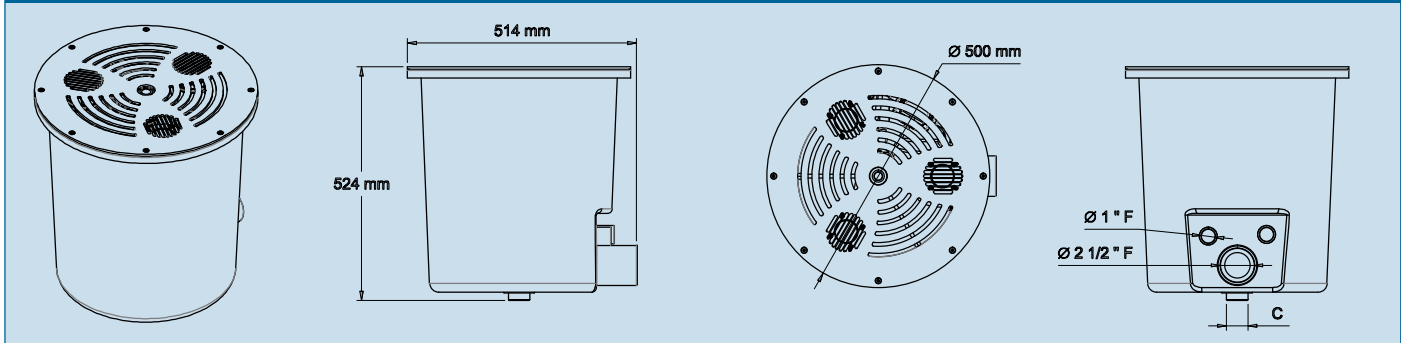
**DIMENSIONI**

	BOX 500	BOX 500 DINAMICO HD	BOX 500 DINAMICO FAST
<b>UGELLI</b>	CO17 / CO18 / CO20 / SP32 / SP50	CO12 / CO14 / SP20	CO12 / CO14 / SP20 / SP32
<b>ILLUMINAZIONE</b>	Mizar 6 Mono / Mizar 12 RGBW / Mizar 16 / Mizar 24 Ring		
<b>DISPOSITIVO DINAMICO</b>	-	Water Switch HD100	Valvola Pneumatica V-FAST100
<b>ATTACCO INGRESSO IDRAULICO C</b>	1 1/2 " M – 2 " M	1 1/4 " M	1 1/4 " M
<b>ATTACCHI INGRESSI ELETTRICI</b>		1 " F	
<b>ATTACCO SCARICO</b>		2 1/2 " F	
<b>MATERIALE PIASTRA SUPERIORE</b>	Acciaio inox AISI304 (su richiesta AISI316)		
<b>MATERIALE CORPO BOX</b>	Materiale composito		

VARIANTI	CODICE
BOX 500 PER 1 UGELLO E 1 FARO	FP500F1
BOX 500 PER 1 UGELLO E 2 FARI	FP500F2
BOX 500 PER 1 UGELLO E 3 FARI	FP500F2
BOX 500 PER 1 UGELLO E 4 FARI	FP500F3
Box 500 CON DEVIATORE HD100 PER 1 UGELLO	FP500HD
BOX 500 CON DEVIATORE HD100 PER 1 UGELLO E 1 FARO	FP500HDF1
BOX 500 CON DEVIATORE HD100 PER 1 UGELLO E 2 FARI	FP500HDF2
BOX 500 CON DEVIATORE HD100 PER 1 UGELLO E 3 FARI	FP500HDF3
Box 500 CON VALVOLA FAST100 PER 1 UGELLO	FP500FS
BOX 500 CON VALVOLA FAST100 PER 1 UGELLO E 1 FARO	FP500FSF1
BOX 500 CON VALVOLA FAST100 PER 1 UGELLO E 2 FARI	FP500FSF2
BOX 500 CON VALVOLA FAST100 PER 1 UGELLO E 3 FARI	FP500FSF3